

**МУНИЦИПАЛЬНЫЙ СОВЕТ  
МУНИЦИПАЛЬНОГО ОБРАЗОВАНИЯ  
МУНИЦИПАЛЬНОГО ОКРУГА № 65  
САНКТ-ПЕТЕРБУРГА**

197082, Санкт-Петербург  
Богатырский пр. д. 59, корп.1  
тел/факс 341-03-82

10.09.18 № 175/1-26  
на № 15 от 22.08.2018

Председателю  
ТСЖ «Туристская 4»  
О.О. Швецовой

Туристская ул., д.4, корп.1,  
Санкт-Петербург, 197374

**Уважаемая Ольга Олеговна!**

В ответ на Ваше письмо (вх. № 175/1-23 от 03.09.2018) по вопросу неудовлетворительного состояния асфальтового покрытия тротуара и проезда у многоквартирного дома по адресу: г.Санкт-Петербург, Туристская улица, дом 4, корпус 1, литера А, сообщаю следующее.

Заявка на ремонт асфальтового покрытия тротуара и проезда по вышеуказанному адресу на некадастрированной территории и в границах «красных» линий квартала зарегистрирована, внесена в общий перечень заявок и будет рассматриваться при формировании соответствующей перспективной адресной программы с учетом имеющегося финансирования.

Глава Муниципального образования



А.Ю. Белов

99 ТСЖ

**Товарищество собственников жилья «Туристская4»**  
197374 г. СПб ул. Туристская 4 кор.1 тел/факс 3455063  
почта: [tsg.tyristskaya2@gmail.com](mailto:tsg.tyristskaya2@gmail.com)  
ИНН: 7814109803 КПП: 781401001  
Северо-Западный Банк ОАО «Сбербанк России», г. СПб  
р/с: 40703810355070109153

Исх.№15 от 22.08.18

В Муниципальное образование  
Главе МО №65 Белову А.Ю.  
От Председателя ТСЖ «Туристская 2»  
Швецовой О.О.

Уважаемый Александр Юрьевич!

Просим Вас, отремонтировать тротуары и дорожное покрытие во дворе нашего дома по адресу **ул. Туристская 4 к.1.**

Во время строительства станции метро «Беговая» и в связи с долгосрочным перекрытием ул. Туристской со стороны ул. Савушкина, на наш двор была значительно усилена нагрузка, что и привело к разрушению дорожного покрытия.

С Уважением, Председатель ТСЖ Швецова О.О.



22/08/18

МУНИЦИПАЛЬНОЕ ОБРАЗОВАНИЕ №65  
ВХ.№ 7511-23  
01 03.09.2018

**МУНИЦИПАЛЬНЫЙ СОВЕТ  
МУНИЦИПАЛЬНОГО ОБРАЗОВАНИЯ  
МУНИЦИПАЛЬНОГО ОКРУГ №65**

**САНКТ-ПЕТЕРБУРГА**  
Богатырский пр. д. 59, корп. 1  
Санкт-Петербург, 197082  
тел/факс 341-03-82  
msmo65@yandex.ru

Председателю ТСЖ «Туристская 4»  
О.О. Швецово

197374, Санкт-Петербург,  
Туристская ул., д. 4 корп.1  
tsg.tyristskaya2@gmail.com

10.09.18 № 174/1-26  
на исх. № 14 от 21.08.2018 г.

**Уважаемая Ольга Олеговна!**

В ответ на Ваше обращение (вх. № 174/1-23 от 03.09.2018 г.) по вопросу реконструкции новой детской площадки по адресу: Туристская ул., д. 4, корп.1 сообщаем следующее:

При обследовании внутриквартальной территории по вышеуказанному адресу сотрудниками Муниципального образования было установлено, что в непосредственной близости (менее 20 метров) от предполагаемого места реконструкции новой игровой площадки расположена контейнерная площадка. Согласно п.2.2.3 СанПиН 42-128-4690-88 предельно допустимое расстояние от детской до контейнерной площадки составляет 20 метров. В связи с вышеизложенным реконструкция новой игровой площадки по вышеуказанному адресу не представляется возможной. Дополнительно информируем, что в пешей доступности во дворе д. 6 корп. 3 по Туристской ул. расположена детская игровая площадка, которая построена и обслуживается за счет средств местного бюджета.

Глава Муниципального образования

А.Ю. Белов

жж. ТСЖ

**Товарищество собственников жилья «Туристская4»**  
197374 г. СПб ул. Туристская 4 кор.1 тел/факс 3455063  
почта: [tsg.tyristskaya2@gmail.com](mailto:tsg.tyristskaya2@gmail.com)  
ИНН: 7814109803 КПП: 781401001  
Северо-Западный Банк ОАО «Сбербанк России», г. СПб  
р/с: 40703810355070109153

---

Исх.№14 от 21.08.18

В Муниципальное образование  
Главе МО №65 Белову А.Ю.  
От Председателя ТСЖ «Туристская 2»  
Швецовой О.О.

Уважаемый Александр Юрьевич!

По адресу ул. Туристская 4 к.1., рядом с автостоянкой, была демонтирована аварийная детская площадка.

Просим, Вас, сообщить будет ли установлена новая детская площадка и если будет, то в какие сроки.

С Уважением, Председатель ТСЖ Швецова О.О.



21/08/18

МУНИЦИПАЛЬНЫЙ ОКРУГ №65  
ВХ.№ 17417-23  
от 03.09. 2018 г.



ПРАВИТЕЛЬСТВО САНКТ-ПЕТЕРБУРГА

АДМИНИСТРАЦИЯ  
ПРИМОРСКОГО РАЙОНА  
САНКТ-ПЕТЕРБУРГА

ул. Савушкина, д. 83, Санкт-Петербург, 197374  
Тел. (812) 576-8282 Факс (812) 430-0814  
E-mail: [tuprim@gov.spb.ru](mailto:tuprim@gov.spb.ru)  
<http://www.rprim.spb.ru>

ОКПО 04032824 ОКОГУ 23010 ОГРН 1027807593318

Адм. Приморского р-на  
№ вх-10-3111/18-0-1  
от 26.09.2018



Председателю ТСЖ «Туристская2»

Швецовой О.О.

Туристская ул., д.4, к.1,  
Санкт-Петербург, 197374

**Уважаемая Ольга Олеговна!**

На Ваше обращение сообщаю, что работы по устранению дефектов асфальтового покрытия проезда по адресу: Туристская ул., д.2, в том числе въезды с проезжей части Туристской ул. включены в адресную программу благоустройства на 2018 год. (п.9)

В настоящее время администрацией района заключен государственный контракт с ООО "Энергия" на выполнение работ по благоустройству территории района, в том числе ремонта асфальтового покрытия по указанному адресу.

В соответствии с Государственным контрактом работы будут выполнены не позднее 30.10.2018.

**Заместитель главы администрации**

**О.О.Акацевич**

эж. ТСЖ

**Товарищество собственников жилья «Туристская2»**  
197374 г. СПб ул. Туристская 4 кор.1 тел/факс 3455063  
почта: [tsg.tyristskaya2@gmail.com](mailto:tsg.tyristskaya2@gmail.com)  
ИНН: 7814109803 КПП: 781401001  
Северо-Западный Банк ОАО «Сбербанк России», г. СПб  
р/с: 40703810355070109153

Исх.№12 от 20.08.2018г.

Администрация Приморского  
района г. Санкт-Петербурга  
197374, ул. Савушкина д.83  
Главе администрации  
Цед Н.Г.  
От : Председателя ТСЖ  
Швецовой О.О.  
тел: 3455063

Уважаемый Николай Григорьевич !

Наш дом по адресу: г. СПб ул. Туристская 4 к.1 находится на земельном участке кадастровый номер 78:34:0004165:9 по адресу: г.СПб Приморский р-н, ул. Туристская 4 к.1

В связи с строительством новой станции метро и перекрытием движения по улице Туристской, въезд в наш двор и к соседним домам был возможен теперь только через арку. Ни каких мер по созданию дополнительных въездов и выездов со двора не было принято. Это положение привело к сильному разрушению дорожного покрытия на дороге ведущей к арке

- Ниже прилагаются письма из которых следует,
- статуса у арки-нет.
- въезд на обслуживание в установленном порядке не передан.

Прошу разрешить эту аварийную ситуацию.

Приложение:

- 1.копия письма от 05.03.2018 ООО «КОЛОМЯЖСКОЕ»-2 листа.
  - 2.копия письма от 23.09.2018 СЛУЖБА ГОССТРОЙНАДЗОРА СПб-1 лист
  - 3.копия письма от 28.12.2017 АДМИНИСТРАЦИЯ ПРИМОРСКОГО РАЙОНА-2 листа.
  - 4.копия письма от 01.12.2017 ТСЖ. «ТУРИСТСКАЯ 4»-1 лист.
- ИТОГО: 7 листов.

С Уважением, Председатель ТСЖ Швецова О.О.

20/08/18

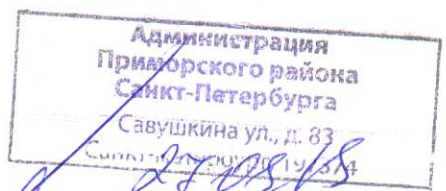



**СЕВЕРО-ЗАПАДНЫЙ БАНК**  
**ГОЛОВНОЕ ОТДЕЛЕНИЕ ПО САНКТ-ПЕТЕРБУРГУ**

191124, г. Санкт-Петербург, ул. Красного Текстильщика, д.2  
Телефон: +7 (812) 610-27-50, 8 (800) 555-55-50  
Факс: +7 (812) 329-86-01  
www.sberbank.ru

25 09 18 № 123-10

На № \_\_\_\_\_ от \_\_\_\_\_

Председателю правления  
ТСЖ Туристская 4  
Швецовой О.О.

Уважаемая Ольга Олеговна!

Настоящим сообщаем, что строительно-монтажные работы по организации входной группы в арендуемое помещение по адресу ул. Туристская, д.4 выполнены с соблюдением строительных норм и правил. В настоящее время Банком ведутся работы по согласованию перепланировки с согласующими государственными органами. В связи с длительностью рассмотрения обращений уполномоченными органами, срок предоставления разрешительной документации - 30.12.2018.

Начальник ОНиРИ ЦКП

О.Р. Минкин

**Товарищество собственников жилья «Туристская 4»**  
197374 г. СПб ул. Туристская 4 кор.1 тел/факс 3455063  
почта: [tsg.tyristskaya2@gmail.com](mailto:tsg.tyristskaya2@gmail.com)  
ИНН: 7814109803 КПП: 781401001  
Северо-Западный Банк ОАО «Сбербанк России», г. СПб  
р/с: 40703810355070109153

---

Северо-Западный банк  
ОАО «Сбербанк России»  
Ул. Красного Текстильщика д.2  
Зам.председателя Северо – Западного Банка  
От Председателя ТСЖ Швецов О.О.  
Тел: 3455063

### **Претензия..**

ТСЖ «Туристская 4» уведомляет ОАО «Сбербанк России», о незаконности реконструкции фасада здания (Фасад №5 Дворовой Северо-Восточный и Фасад №2 Дворовой Северо-Западный) и требует привести реконструированную часть фасада жилого дома в первоначальное состояние.

Приложение:

Титульный лист Паспорта Фасадов здания или сооружения 1 лист  
План Фасад№5 (Дворовой) Северо-Восточный  
Фото Фасада№2 после демонтажа вент.трубы.

С Уважением,

Председатель ТСЖ «Туристская 4» Швецова О.О.

**23.05.2018**



1 Кошкирев  
2. сервисный  
3 24.05.18

Сергей Константинович  
менеджер  
Тодмань





ОТКРЫТОЕ АКЦИОНЕРНОЕ ОБЩЕСТВО  
«КОЛОМЯЖСКОЕ»

20.03.2018 5.02

Толбухина

Липовая аллея, д.10, лит. А, корп. 1, Санкт-Петербург, 197374,  
тел. 430-14-51, факс 431-1832, E-mail: dornadzor@kolomyazhskoe.ru  
р/с 40702810932280001084 Филиал «Санкт-Петербургский» АО «АЛЬФА-БАНК» г. Санкт-Петербург  
к/с 30101810600000000786 БИК 044030786  
ИНН 7814448098 КПП 781401001 ОГРН 1097847272500 ОКПО 44280035 ОКВЭД 90.00.3/63.2

05.03.2018г. Исх. № 70-ДН  
на № 2 от 29.01.2018г.

Председателю ТСЖ «Туристская4»  
О.О. Швецовой

Уважаемая Ольга Олеговна!

В ответ на Ваше обращение по вопросу образования выбоины на въезде по адресу Туристская ул., д.4 сообщаем следующее.

Согласно техническому паспорту Туристской ул., въезд между домами №2 и №4 находится за границами обслуживания ОАО «Коломяжское». Въезд был построен при строительстве прилегающей к нему парковки и на обслуживание в установленном порядке не передан.

Информацией по принадлежности территории находящейся под аркой между домами №2 и №4 ОАО «Коломяжское» не располагает.

*Приложение: выкопировка из технического паспорта Туристской ул, вдоль д.2-4.*

Начальник Службы дорожно-технического надзора

И.Г. Малкова



*Выкопировка из тематического паспорта Туристской ул.*



*Копия докум. Матвеевичи В.И., Намцова И.В.*

**Товарищество собственников жилья «Туристская4»**  
197374 г. СПб ул. Туристская 4 кор.1 тел/факс 3455063  
почта: [tsg.tyristskaya2@gmail.com](mailto:tsg.tyristskaya2@gmail.com)  
ИНН: 7814109803 КПП: 781401001  
Северо-Западный Банк ОАО «Сбербанк России», г. СПб  
р/с: 40703810355070109153

---

Исх.№2 от 29.01.18

ОАО «Коломяжское» 197374,  
СПб, Липовая аллея, дом 10, кор. 1, лит. А  
Руководителю  
От Председателя ТСЖ «Туристская 4»  
Швецовой О.О.

Уважаемый **РУКОВОДИТЕЛЬ!**

Просим обратить внимание на состояние дороги, со стороны улицы Туристской ведущей к нашему дому, расположенному по адресу: г.Спб ул.Туристская д.4.к.1, через арку. Это единственный подъезд к дому, в связи со строительством метро станция «Беговая»

В нашем дворе расположен дет.сад, что заметно увеличивает количество машин проезжающих через двор дома, а следовательно и износ дорожного покрытия. Образовались ямы (находящиеся за красной линией территории принадлежащей МО №65), осложняющие въезд и выезд со двора, а это несет опасность для детей и взрослых направляющихся в парк „300-летияСПб,, по тротуару вдоль нашего дома.

1. Просим отремонтировать дорогу.
2. Просим дать официальный ответ о назначении этой дороги, покрытии, обслуживании и принадлежности, кто ответственное лицо.
3. Просим дать официальный ответ о назначении арки (пешеходная или проезжая) между домами ул. Туристская 4 и ул. Туристская 2.

Председатель ТСЖ „Туристская4,, Швецова О.О. /



29.01.2018



ПРАВИТЕЛЬСТВО САНКТ-ПЕТЕРБУРГА  
КОМИТЕТ ПО ГРАДОСТРОИТЕЛЬСТВУ  
И АРХИТЕКТУРЕ

пл. Ломоносова, д. 2, Санкт-Петербург, 191023  
Тел.: (812) 576-16-00 Факс: (812) 710-48-03  
E-mail: kga@kga.gov.spb.ru Сайт: http://www.kgainfo.spb.ru  
ОКПО 00086958; ОКОГУ 23150; ОГРН 1037843022524;  
ИНН

№ 221-5-35673/17  
от 13.12.2017



На № \_\_\_\_\_

Управляющей ТСЖ «Туристская 4»

Зеленовой Л.А.

ул. Туристская, д. 4, корп. 1,  
Санкт-Петербург, 197374  
tsg.tyristskaya2@gmail.com

Уважаемая Людмила Александровна!

Комитет по градостроительству и архитектуре (далее – Комитет), рассмотрев в соответствии с Федеральным законом от 02.05.2006 № 59-ФЗ «О порядке рассмотрения обращений граждан Российской Федерации» Ваше обращение по вопросу планировочной организации земельного участка по адресу: Санкт-Петербург, Туристская улица, дом 4, корпус 1, а также благоустройства прилегающей территории, сообщает следующее.

Градостроительный план земельного участка по указанному адресу отсутствует.

Обоснование и схемы транспортных коммуникаций, обеспечивающих подъезды и подходы к объекту капитального строительства, устанавливаются в составе проектной документации.

Проектная документация размещения многоквартирного дома по указанному адресу в Комитете отсутствует.

Согласно сведениям государственной информационной системы Санкт-Петербурга «Автоматизированная информационная система управления градостроительной деятельностью» государственная собственность на прилегающую к рассматриваемому участку территорию не разграничена.

В соответствии с п. 9 ст. 10 гл. 3 Закона Санкт-Петербурга от 23.09.2009 № 420-79 «Об организации местного самоуправления в Санкт-Петербурге» осуществление благоустройства территории муниципального образования отнесено к вопросам местного значения муниципального образования муниципального округа № 65.

Согласно п. 2.7.1 Положения об администрации района Санкт-Петербурга, утвержденного постановлением Правительства Санкт-Петербурга от 26.08.2008 № 1078, создание условий для обеспечения общественной безопасности в районе, повышение уровня безопасности жителей района и объектов жизнеобеспечения на территории района отнесено к задачам Администрации района Санкт-Петербурга.

Учитывая изложенное, Ваше обращение направлено на рассмотрение по компетенции в Службу государственного строительного надзора и экспертизы Санкт-Петербурга, в Муниципальное образование Муниципального округа № 65 и в Администрацию Приморского района Санкт-Петербурга.

По результату рассмотрения обращения Вам будет дан ответ по существу поставленных вопросов уполномоченными органами.

Первый заместитель  
председателя Комитета

П.С. Соколов



ПРАВИТЕЛЬСТВО САНКТ-ПЕТЕРБУРГА

АДМИНИСТРАЦИЯ  
ПРИМОРСКОГО РАЙОНА  
САНКТ-ПЕТЕРБУРГА

ул. Савушкина, д. 83, Санкт-Петербург, 197374  
Тел. (812) 576-8282 Факс (812) 430-0814  
E-mail: tuprim@gov.spb.ru  
http://www.rprim.spb.ru

ОКПО 04032824 ОКОГУ 23010 ОГРН 1027807593318  
ИНН/КПП 7814002313/781401001

№ \_\_\_\_\_

На № вх-10-3635/17-0-0 от 04.12.2017

№ вх-09-9584/17-0-0 от 14.12.2017

Председателю ТСЖ «Туристская 4»

Шевцовой О.О.

ул. Туристская, д.4,к.1,  
Санкт-Петербург,197374

Адм. Приморского р-на  
№ вх-10-3635/17-0-1  
от 28.12.2017



**Уважаемая Ольга Олеговна!**

На Ваши обращения, поступившие в администрацию Приморского района по вопросам предназначения земельных участков согласно градостроительным планам по адресам: ул. Туристская, д.4, к.1, ул. Туристская, д.2, Приморский пр., д.149, территория между 4, к.1 по Туристской и ул. Савушкина, д.128, сообщаем следующее.

Сотрудниками администрации проведена проверка, установлено, согласно региональной информационной системы «Геоинформационная система Санкт-Петербурга» (далее – РГИС), содержащей сведения об объектах недвижимости, в том числе о земельных участках, земельные участки по адресам: Санкт-Петербург, ул. Туристская, дом 4, корпус 1 и ул. Туристская, дом 2, литера А прошли государственный кадастровый учет с присвоением кадастровых номеров 78:34:0004165:9 и 78:34:0004165:11, имеют площади 1988 кв.м и 1602 кв.м и соответственно находятся в общей долевой собственности собственников помещений многоквартирного дома.

Придомовая территория и проезд между домами по адресам: ул. Туристская, дом 4, корпус 1 и ул. Туристская, дом 2, литера А является территорией общего пользования, таким образом, возможность ограждения указанной территории отсутствует.

Земельный участок, на котором расположен многоквартирный дом по адресу: Санкт-Петербург, Приморский пр., д.149 не формировался, его границы не установлены.

В соответствии с подпунктом 4 пункта 1 статьи 36 Жилищного кодекса Российской Федерации границы и размер земельного участка, на котором расположен многоквартирный дом, определяются в соответствии с требованиями земельного законодательства и законодательства о градостроительной деятельности.

Согласно пункту 4 статьи 16 Федерального закона от 29.12.2004 № 189-ФЗ «О введении в действие Жилищного кодекса Российской Федерации» формирование земельного участка, на котором расположен многоквартирный дом, осуществляется органами государственной власти или органами местного самоуправления.

В соответствии с пунктами 2 и 3 Постановления Конституционного суда Российской Федерации от 28.05.2010 № 12-П собственник помещения в многоквартирном доме, не уполномоченный на то общим собранием собственников помещений в данном доме, вправе обратиться в органы государственной власти или органы местного самоуправления с заявлением о формировании земельного участка. В соответствии с указанным постановлением прием заявлений с целью формирования земельных участков под многоквартирными домами осуществляется Комитетом имущественных отношений Санкт-Петербурга.

Порядок формирования земельных участков, на которых расположены многоквартирные дома, в Санкт-Петербурге определен Положением о порядке взаимодействия исполнительных органов государственной власти Санкт-Петербурга и организаций при формировании земельного участка, на котором расположен

МНОГOKвартирный дом, утвержденным распоряжением Правительства Санкт-Петербурга от 29.03.2005 № 25-рп.

После формирования земельного участка и утверждения его границ, в целях ограждения территории земельного участка, уполномоченный общим собранием собственников многоквартирного дома вправе обратиться в Комитет по градостроительству и архитектуре для выдачи Задания на разработку проекта благоустройства элементов благоустройства (ограждения).

В случаях, предусмотренных законом, возможен сервитут, сервитут устанавливается по соглашению между лицом, требующим установления сервитута, и лицом, которому предоставлен земельный участок, находящийся в государственной или муниципальной собственности, если это допускается земельным законодательством. В этом случае к лицу, которому предоставлен земельный участок, в отношении которого устанавливается сервитут, применяются правила, предусмотренные настоящей статьей и статьями 275 и 276 Кодекса для собственника такого земельного участка.

Сервитут может устанавливаться для обеспечения прохода и проезда через соседний земельный участок, строительства, реконструкции и (или) эксплуатации линейных объектов, не препятствующих использованию земельного участка в соответствии с разрешенным использованием, а также других нужд собственника недвижимого имущества, которые не могут быть обеспечены без установления сервитута.

По состоянию на 27.12.2017 года согласно информации региональной геоинформационной системы, на указанных территориях отсутствуют ограничения прав на земельные участки, территории входят в состав земель общего пользования, где согласно Градостроительному кодексу Российской Федерации от 29.12.2004 N 190-ФЗ, п.12 территории общего пользования - это территории, которыми беспрепятственно пользуется неограниченный круг лиц (в том числе площади, улицы, проезды, набережные, береговые полосы водных объектов общего пользования, скверы, бульвары).

**Заместитель главы администрации**



**О.О. Акацевич**



ПРАВИТЕЛЬСТВО САНКТ-ПЕТЕРБУРГА

**СЛУЖБА ГОСУДАРСТВЕННОГО  
СТРОИТЕЛЬНОГО НАДЗОРА  
И ЭКСПЕРТИЗЫ САНКТ-ПЕТЕРБУРГА**

ул. Зодчего Росси, д. 1/3, Санкт-Петербург, 191023  
Тел. (812) 576-15-12, 576-15-00, факс (812) 576-15-13  
E-mail: [gne@gov.spb.ru](mailto:gne@gov.spb.ru) <http://www.gov.spb.ru>  
<http://www.expertiza.spb.ru>

ОКПО 74847002; ОКОГУ 23900; ОГРН 1047829034484;  
ИНН/КПП 7840016760/784001001

**Служба госстройнадзора СПб**

№ ОБ-279-383/18-0-1  
от 23.03.2018



Председателю ТСЖ «Туристская 4»

Швецовой О.О.

Ул. Туристская, д. 4, корп. 1  
Санкт-Петербург, 197374

[Tsg.tyristskaya2@gmail.com](mailto:Tsg.tyristskaya2@gmail.com)

Рассмотрев Ваше обращение от 30.01.2018 № 4 (вх. № ОБ-279-383/18-0-0) сообщаем.

В соответствии с Положением о Службе государственного строительного надзора и экспертизы Санкт-Петербурга, утвержденным постановлением Правительства Санкт-Петербурга от 26.10.2004 № 1747, Служба является органом, уполномоченным на организацию государственной экспертизы проектной документации и результатов инженерных изысканий, выдачу разрешений на строительство объектов капитального строительства и разрешений на ввод объектов капитального строительства в эксплуатацию, а также на осуществление регионального государственного строительного надзора.

Служба не обладает сведениями о присвоении сквозным проходам в жилых домах официальных статусов.

По мнению Службы, возможность проезда машин должна быть обусловлена техническими характеристиками арки, в том числе иметь непосредственный заезд с внутриквартального проезда или дороги общего пользования. В случае же если арка находится над пешеходной зоной/тротуаром и не предусматривает обустроенного съезда, территория под ней не может использоваться машинами для проезда.

Начальник Юридического управления

В.В. Свистунов

Исп. Петрова Н.А.  
576-15-19

**Товарищество собственников жилья «Туристская4»**  
197374 г. СПб ул. Туристская 4 корп.1 тел/факс 3455063  
почта: [tsg.tyristskaya2@gmail.com](mailto:tsg.tyristskaya2@gmail.com)  
ИНН: 7814109803 КПП: 781401001  
Северо-Западный Банк ОАО «Сбербанк России», г. СПб  
р/с: 40703810355070109153

Г. Санкт-Петербург, 191023  
Площадь Ломоносова дом 2  
Главному архитектору СПб  
От Управляющего ТСЖ  
Зеленовой Л.А 89215744871

Здравствуйтесь, Уважаемый руководитель.

Я, управляющий дома по адресу: г. СПб ул. Туристская 4-1, обращаюсь к Вам от лица жителей нашего дома и соседних домов, с просьбой разъяснить и предоставить соответствующие документы (планы) по следующим вопросам:

1. Наш дом находится на земельном участке, кадастровый номер 78:34:0004165:9 ул. Туристская д.4 корп.1. С соседним домом ул. Туристская дом 2 нас разъединяет только арка. Сейчас это арка и для проезда автомобилей и для пешеходов. По градостроительному плану какое ее предназначение?
2. Дом ул. Туристская 2 с соседним домом Приморский проспект дом 149 разъединяет только арка. Сейчас это арка для для пешеходов. По градостроительному плану какое ее предназначение?
3. Кому принадлежит территория перед нашим домом, со стороны ул. Туристская, находящемся на земельном участке, кадастровый номер 78:34:0004165:9 ул. Туристская 4-1 и какое у этой территории предназначение.
4. Какое предназначение, какой план на территорию между нашим домом, находящемся на земельном участке, кадастровый номер 78:34:0004165:9 ул. Туристская 4-1 и домом по адресу ул. Савушкина д128? Сейчас это автостоянка и от нее дорога к ул. Туристской, контейнеры для мусора, демонтированная детская площадка.
5. Где по плану должна находиться контейнерная площадка дома по адресу: ул. Туристская 4-1.
6. Какие могут быть возможности у домов по адресу: ул. Туристская 4-1 ул. Туристская 2, Приморский проспект дом 149, по перекрытию своих дворов, в связи с открытием метро для безопасности жителей наших домов?

Прошу дать подробный ответ на вышеперечисленные вопросы и предоставить подробный план ул. Туристской, от пересечения с Приморским проспектом до пересечения с ул. Школьной, после открытия новой станции метро "Беговая".

С уважением, Зеленова Людмила Александровна тел.89215744871







ПРАВИТЕЛЬСТВО САНКТ-ПЕТЕРБУРГА

**АДМИНИСТРАЦИЯ  
ПРИМОРСКОГО РАЙОНА  
САНКТ-ПЕТЕРБУРГА**

ул. Савушкина, д. 83, Санкт-Петербург, 197374

Тел. (812) 576-8282 Факс (812) 430-0814

E-mail: [ruprim@gov.spb.ru](mailto:ruprim@gov.spb.ru)

<http://www.rprim.spb.ru>

ОКПО 04032824 ОКОГУ 23010 ОГРН 1027807593318

ИНН/КПП 7814002313/781401001

№

На № 74/1-39 от 02.02.2018

Адм. Приморского р-на

№ вх-11-49/18-0-1

от 08.02.2018



*Контейнерная  
площадка*

Главе местной администрации  
МО № 65

**И. В. Красавиной**

**Богатырский пр., д. 59, к. 1  
Санкт-Петербург, 197372**

✓ **Председателю ТСЖ «Туристская 4»**

**Швецовой О. О.**

**ул. Туристская, д. 4, корп. 1,  
Санкт-Петербург, 197374**

**Уважаемая Ирина Владимировна!**

В ответ на Ваше обращение № вх-11-49/18-0-0 от 02.02.2018, поступившее в администрацию Приморского района Санкт-Петербурга (далее – Администрация), по вопросу благоустройства территории для обеспечения подъезда специализированной техники к контейнерной площадке по адресу: ул. Туристская, д. 4, корп. 1, сообщаем следующее.

Согласно п. 1.10.7. постановления Правительства Санкт-Петербурга от 09.11.2016 № 961 (ред. от 25.10.2017) «О Правилах благоустройства территории Санкт-Петербурга и о внесении изменений в некоторые постановления Правительства Санкт-Петербурга» размещение всех видов контейнеров для сбора отходов за пределами ограждений контейнерных площадок на территории Санкт-Петербурга недопустимо.

В ходе телефонного разговора с председателем ТСЖ «Туристская 4» было выявлено, что учитывая неудобное расположение контейнерной площадки, построенной силами МО № 65, пользование площадкой не представляется возможным. Для возможности использования указанной площадки по назначению заявитель просит расширить проезд, ведущий от многоквартирного дома по адресу: ул. Туристская, д. 4, корп. 1, к контейнерной площадке. Для возможности въезда специализированной техники на площадку достаточно переоборудовать часть газона.

Учитывая, вышеизложенное, просим Вас в соответствии с ч. 3 ст. 8 Федерального закона «О порядке рассмотрения обращений граждан Российской Федерации» от 02.05.2006 № 59-ФЗ рассмотреть возможность корректировки границ указанного на схеме РГИС газона.

О результатах рассмотрения просим Вас сообщить заявителю, а также в копии в Администрацию.

Копия обращения и схема РГИС прилагаются.  
ТСЖ «Туристская 4» рекомендуется провести работу с жителями многоквартирного дома по адресу: ул. Туристская, д. 4, корп. 1, по вопросу недопущения парковки автомобилей на территории контейнерной площадки.

Приложение: на 4 л. в 1 экз. в первый адрес.

**Заместитель главы администрации**

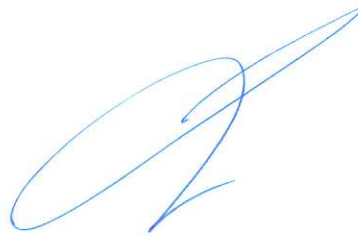

**О. О. Акацевич**

**Товарищество собственников жилья «Туристская4»**  
197374 г. СПб ул. Туристская 4 кор.1 тел/факс 3455063  
почта: [tsg.tyristskaya2@gmail.com](mailto:tsg.tyristskaya2@gmail.com)  
ИНН: 7814109803 КПП: 781401001  
Северо-Западный Банк ОАО «Сбербанк России», г. СПб  
р/с: 40703810355070109153

---

Исх.№1 от 15.01.18

197 082 г. Санкт-Петербург,  
Богатырский проспект, д.59 корп. 1  
Главе МО №65 Белову А.Ю.  
От Председателя ТСЖ «Туристская 4»  
Швецовой О.О.

Уважаемый Александр Юрьевич!

Уведомляем Вас, что по адресу **ул. Туристская 4 к.1 кадастровый номер 78:34:0004165:9** катастрофически ухудшилась ситуация на контейнерной площадке, т.к. в связи со строительством метро закрыт въезд во двор со стороны улицы Туристской, проезд машины с контейнером через арку невозможен (узкий двор и машине надо сделать четыре поворота). Мы были вынуждены контейнер вынести с контейнерной площадки на дорогу, ведущую к платной автостоянке. Это было сделано по причине, что машина по вывозу мусора вынуждена подъезжать к нам, только, с Приморского проспекта и вдоль автостоянки. Снова появился дополнительный мусор. Значительно возросли расходы по уборке и вывозу мусора. Это возмутило жителей и они разместили жалобу на портале администрации Приморского района. ТСЖ рекомендовано вернуть контейнер на контейнерную площадку.

Очень просим сделать подъезд к контейнерной площадке со стороны дороги (между домом ул. Савушкина дом 128 и нашим домом), ведущей к платной автостоянке и поставить ограничители со стороны двора. Контейнерная площадка, к нашему большому сожалению размещена нефункционально и обслуживать ее не предоставляется возможным.

С Уважением, Председатель ТСЖ Швецова О.О.

15/01/18



Муниципальный округ №65  
ВХ.№ 20/7-23  
01 25.01.2018 г



ПРАВИТЕЛЬСТВО САНКТ-ПЕТЕРБУРГА

АДМИНИСТРАЦИЯ  
ПРИМОРСКОГО РАЙОНА  
САНКТ-ПЕТЕРБУРГА

ул. Савушкина, д. 83, Санкт-Петербург, 197374  
Тел. (812) 576-8282 Факс (812) 430-0814  
E-mail: [tuprim@gov.spb.ru](mailto:tuprim@gov.spb.ru)  
<http://www.rprim.spb.ru>

Адм Приморского р-на 593318  
№ исх-15-4692/17-0-0  
от 03.08.2017



Руководителям управляющих  
компаний,  
председателям объединений  
собственников жилья

(отправка по электронной почте)

**Уважаемые руководители!**

Во исполнение поручения Жилищного комитета, администрация Приморского района Санкт-Петербурга просит вас направить информацию о количестве лифтов, расположенных в многоквартирных домах Приморского района Санкт-Петербурга, деятельность по управлению которыми вы осуществляете, в соответствии с прилагаемой формой.

Заполненную таблицу в формате Word просим направить по адресу электронной почты: [miroshnichenko@tuprim.gov.spb.ru](mailto:miroshnichenko@tuprim.gov.spb.ru) в срок до **18.08.2017** года.

Приложение: 1л. в 1 экз.

Заместитель главы администрации

О.О. Акацевич

**Список лифтов в многоквартирном доме Санкт-Петербурга, находящегося на территории Приморского района по адресу: ул. Туристская 4-1 на 23.08.2017**

№ п/п	Район	Наименование управляющей организации, обслуживающей МКД			Адрес			Количество этажей	Количество остановок	Идентификационный № лифта	Год ввода в эксплуатацию Ростехнадзором (месяц, год)	Год проведения реконструкции или модернизации	Тип шахты			Тип дверей раздвижные, распашные (разд., расп.)	Расположение машин. помещения (верхнее, нижнее, без МП)	Наличие диспетчерской связи в лифте	Организация обслуживающая диспетчерскую связь	Наименование специализированной организации обслуживающей лифт	Результаты обследования лифта, отработавшего свой назначенный срок		Результаты технического освидетельствования		Примечание
					название населенного пункта	улица, дом, корпус	парадная						Глухая (ед.)	Металлосетчатая (ед)	Стеклоблочная (ед)						Дата проведения обследования (месяц, год)	Продленный срок эксплуатации (месяц, год)	Дата проведения освидетельствования	Отрицательные результаты, создающие недопустимый уровень риска	
1.	приморский	ТСЖ «Туристская 4»	СПб	Ул. Туристская 4-1	1	13	12	03.03.17	03.03.17	20.03.17	20.03.17	глухая			Раздвижные	верхнее	+	ООО «Пороф-Ди»	АО «КОНЕЛ»			16.11.2016			
2.	приморский	ТСЖ «Туристская 4»	СПб	Ул. Туристская 4-1	1	13	12	03.03.17	03.03.17	20.03.17	20.03.17	глухая			Раздвижные	верхнее	+	ООО «Пороф-Ди»	АО «КОНЕЛ»			16.11.2016			



## Уведомление

Абоненту ГУП «ТЭК СПб» ТСЖ "Туристская 4"  
Договор № 194-028/233

Адрес объекта ул. Туристская, д. 4, корп. 1

Ответственный представитель председатель Швецова О.О.

Основание: «Правила подготовки и проведения отопительного сезона в г.СПб» п.3.11.

В связи с разработкой наладочных мероприятий по нормализации теплоснабжения квартала СПЧ 65 от ЦТП - 52 и изменением режима работы ЦТП предлагаем Вам под личную ответственность до опрессовки ИТП при подготовке к отопительному сезону 2017/18гг. изготовить и установить дроссельные устройства в ИТП и секционных стояках ГВС по расчетам Отдела наладки ГУП «ТЭК СПб».

Обращаем Ваше внимание на то, что после анализа режима работы системы теплоснабжения возможно проведение подналадки, т.е. корректировки диаметра дроссельного устройства.

Установка производится в присутствии представителя Абонентного отдела с составлением акта.

**ИТП №1 (встр.часть)- элеватор № 2, Ø отверстия сопла – 5,5 мм**  
**ИТП №1(жил.часть) - элеватор № 5, Ø отверстия сопла – 13,5 мм**  
**ИТП №2 - элеватор № 4, Ø отверстия сопла – 10,0 мм**

Приложения 1. Эскиз сопла.

По всем вопросам обращаться в Абонентный отдел Северо-Западного района по тел. 334-30-84

Начальник Абонентного отдела Северо-Западного района

Филиала «Энергосбыт» ГУП «ТЭК СПб» \_\_\_\_\_ (Д.П.Белый)

Предписание принял Швецова О.О. « 26 » января 2017 г.  
(должность, ФИО, подпись)

## Таблицы размеров и эскиз сопла

№ элева тора	Размеры в мм								Резьба трубная дюймы
	d	d <sub>1</sub>	d <sub>2</sub>	k <sub>1</sub>	k <sub>2</sub>	k <sub>2</sub> /2	t	d <sub>3</sub>	
№1	3	23	8	55	15	7,5	4	19	5/8
№2	3	23	11	45	15	7,5	2	19	5/8
№3	3	27	12	50	20	10	5	20	3/4
№4	3	27	14	40	16	8	3	20	3/4
№5	3	27	16	30	20	10	3	20	3/4
№6	3	42	20	60	22	11	2	37	1 1/4
№7	3	42	28	40	22	11	2	37	1 1/4

№ элева тора	Размеры в мм						Диаметр резьбы	
	d	d <sub>2</sub>	k <sub>1</sub>	k <sub>2</sub>	k <sub>2</sub> /2	t	d <sub>нар</sub>	d <sub>вн</sub>
№ 16	3	8	55	15	7,5	4	16,66	14,95
№ 26	3	11	45	15	7,5	2	16,66	14,95

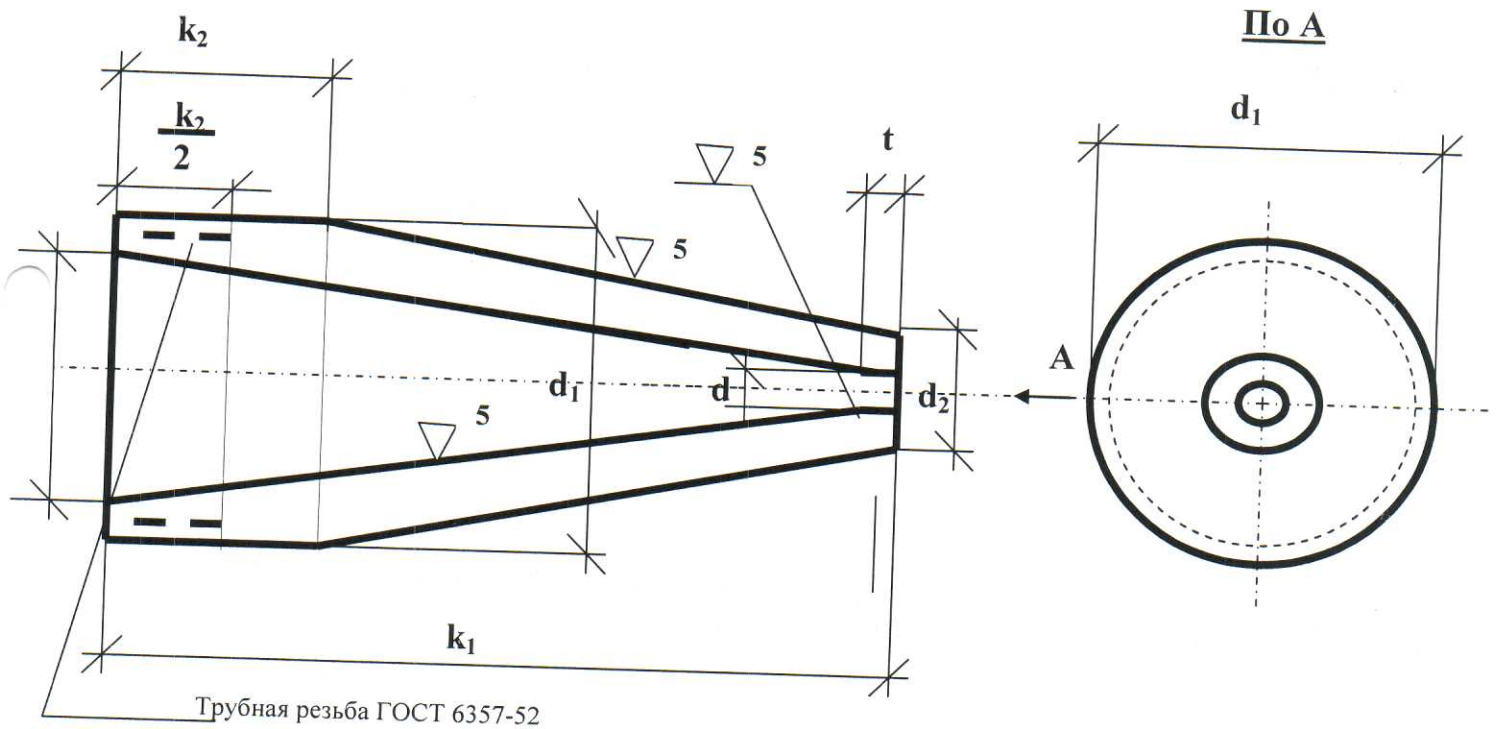

Остальные размеры по 7 классу точности  
Материал: Ст20



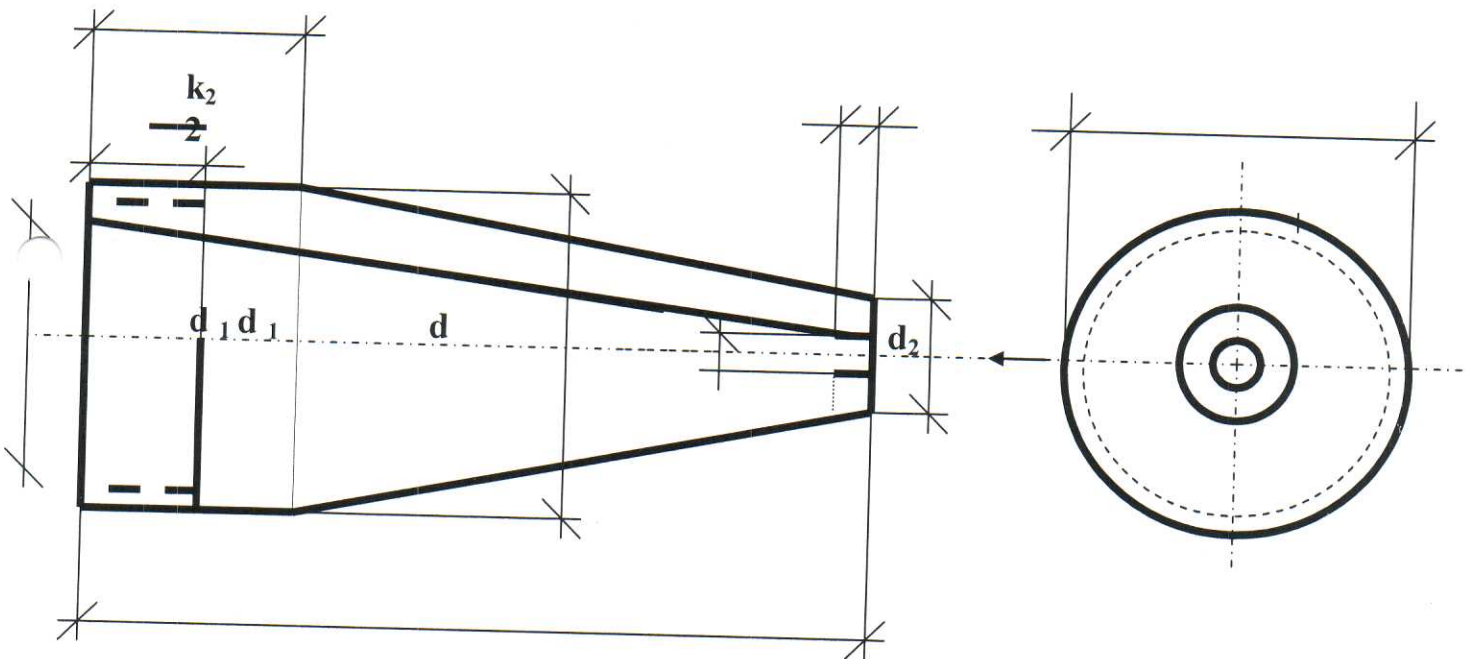
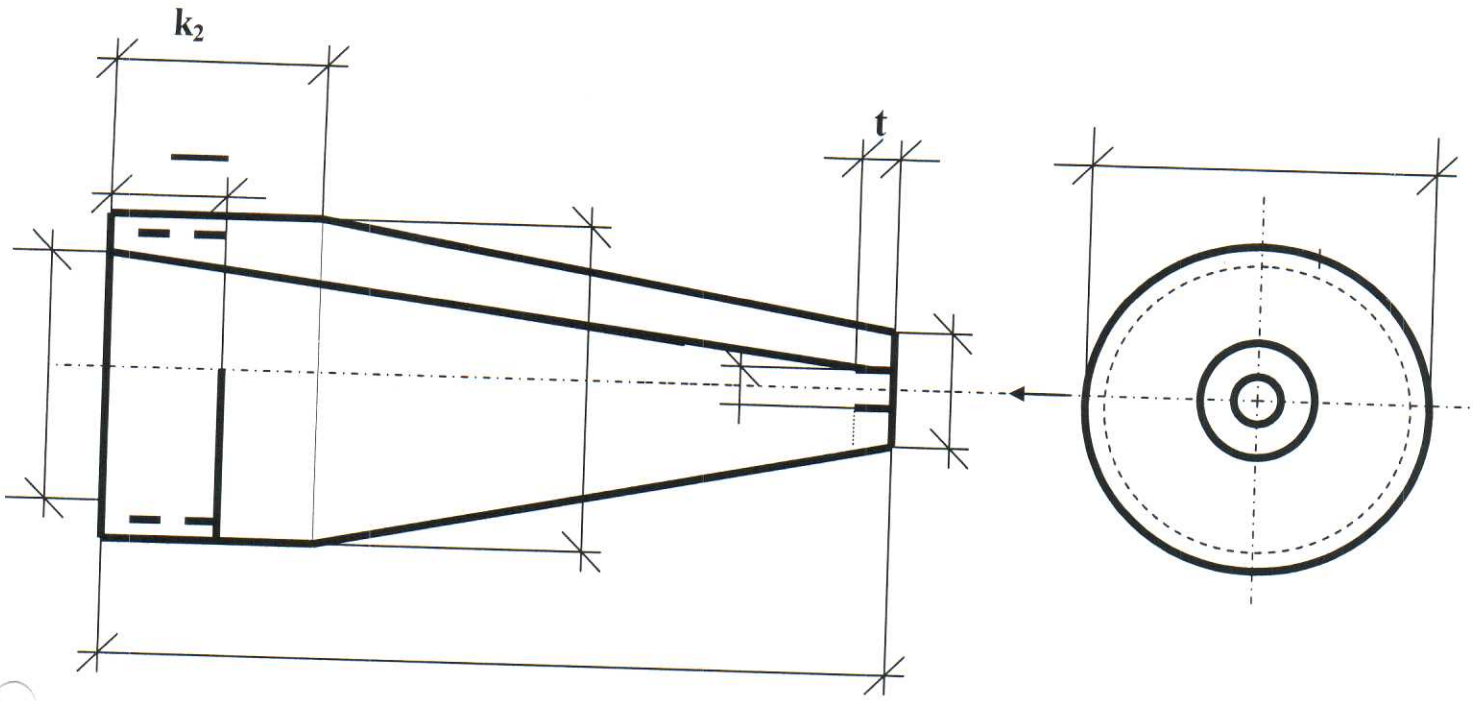

$k_1$